

## Allgemeine Informationen

Die Montageanleitung ist Bestandteil des Produkts und muss beim Endkunden verbleiben.

Die Montageanleitung muss jeder Person, die mit Arbeiten an der Leuchte beauftragt ist, zur Verfügung stehen und ist zu beachten.

## Sicherheit

- Leuchte darf nur durch unterwiesenes und geschultes Personal montiert werden.
- Der elektrische Anschluss darf nur von Fachpersonal erfolgen.
- Leuchte muss bestimmungsgemäß eingesetzt werden.

## Bestimmungsgemäße Verwendung

Die Leuchten entsprechen der EN 60598 und sind für den Innenbereich geeignet.

Die Leuchte wird mit offenen Adern geliefert.

Die in den Technischen Daten angegebenen Spezifikationen sind einzuhalten. Ein anderer oder darüberhinausgehender Einsatz gilt als nicht bestimmungsgemäß.

Hierzu zählen auch folgende Punkte:

- Umbau der Leuchte,
- Betrieb mit beschädigten Bauteilen.

Für hieraus resultierende Schäden haftet der Hersteller/Lieferant nicht. Das Risiko trägt allein der Monteur/Betreiber.

## Benötigtes Zubehör

- Konstantstromnetzteil mit max. 1,4 A
- LED Verteilerboxen
- Zwillingslitze 0,34...0,5 mm<sup>2</sup>

## General information

This installation manual is part of the product and must be kept by the end customer.

The installation manual must be available to every person who is assigned to work on the lamp and must be observed.

## Safety

- The lamp may only be installed by instructed and trained personnel.
- The electrical connection may only be carried out by qualified personnel.
- The lamp must be used as intended.

## Intended use

The lamps comply with EN 60598 and are suitable for indoor use.

The lamp is supplied with bare wires.

The specifications given in the technical data must be observed. Any other use or use beyond this is considered improper.

This also includes the following:

- Modification of the lamp
- Operation with damaged components

The manufacturer will not be held liable for any resulting damage. The risk is borne solely by the installer/operator.

## Required accessories

- Constant current power supply with max. 1.4 A
- LED distribution boxes
- Twin stranded wire 0.34 to 0.5 mm<sup>2</sup>

### Montage

- ❗ Bei Leuchten mit Optik vom Typ: Wallwash Flood und Wallwash Medium ist beim Einbau die Abstrahlrichtung zu beachten.

### Installation

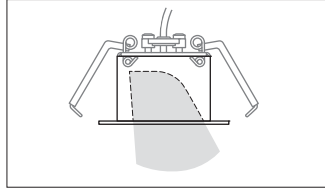

- ❗ For lamps with optics of the type: Wallwash Flood and Wallwash Medium the beam direction must be observed during installation.

#### ⚠ GEFAHR!

Verletzungsgefahr durch herabstürzende Teile!  
Bei Montagearbeiten ist der Aufenthalt unterhalb des Montageorts der Leuchten verboten!

#### ⚠ DANGER!

Risk of injury from falling parts! During installation work, it is forbidden to stand below the mounting location of the lamps!

	DL2 1x2	DL2 1x4	DL2 1x6	DL2 2x2	DL2 2x4
<b>Außenmaße</b> External dimensions	67 x 108 mm	67 x 190 mm	67 x 272 mm	108 x 108 mm	108 x 190 mm
<b>Deckenausschnitt</b> Ceiling cut-out	55 x 90 mm	55 x 170 mm	55 x 255 mm	95 x 95 mm	95 x 175 mm
<b>Deckenstärke</b> Ceiling thickness	1 - 25 mm	1 - 25 mm	1 - 25 mm	1 - 25 mm	1 - 25 mm
<b>Einbauhöhe</b> Installation height	≥ 50 mm	≥ 50 mm	≥ 50 mm	≥ 50 mm	≥ 50 mm

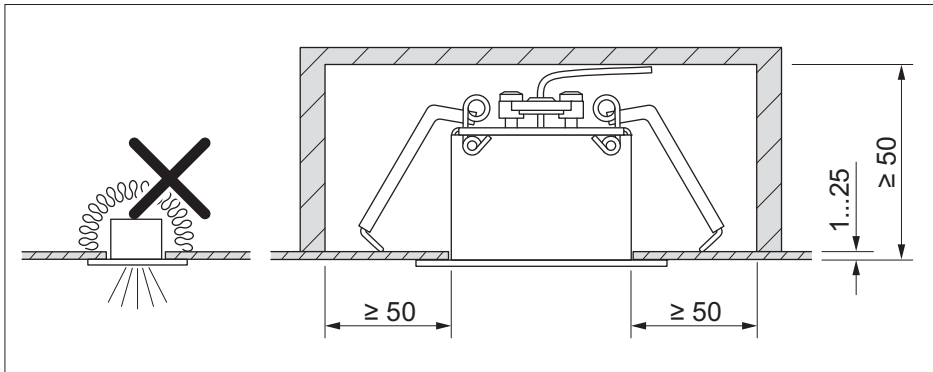

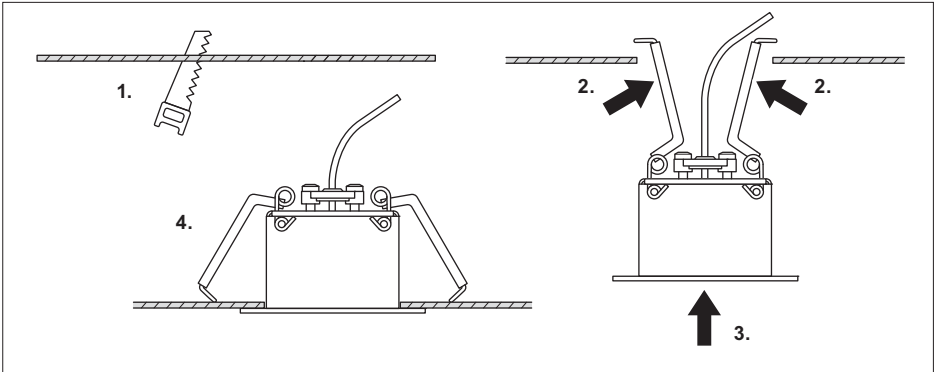

### Elektrischer Anschluss

#### ⚠ GEFAHR!

Elektrischer Schlag kann zum Tod führen.  
Vor dem elektrischen Anschluss Versorgungsspannung abschalten und gegen Wiedereinschalten sichern.

### Electrical connection

#### ⚠ DANGER!

Electric shock can cause death.  
Before making the electrical connection, switch off the supply voltage and secure it to prevent it from being switched on again.

❗ Die Leistungsaufnahme der aneinandergereihten Leuchten inkl. Leitungsverlusten darf die Anschlussleistung des Netzteils nicht überschreiten. Weitere Hinweise siehe Benutzerhandbuch.

❗ The power consumption of the adjacent lamps, including line losses, must not exceed the connected load of the power supply unit. For further information, see the user manual.

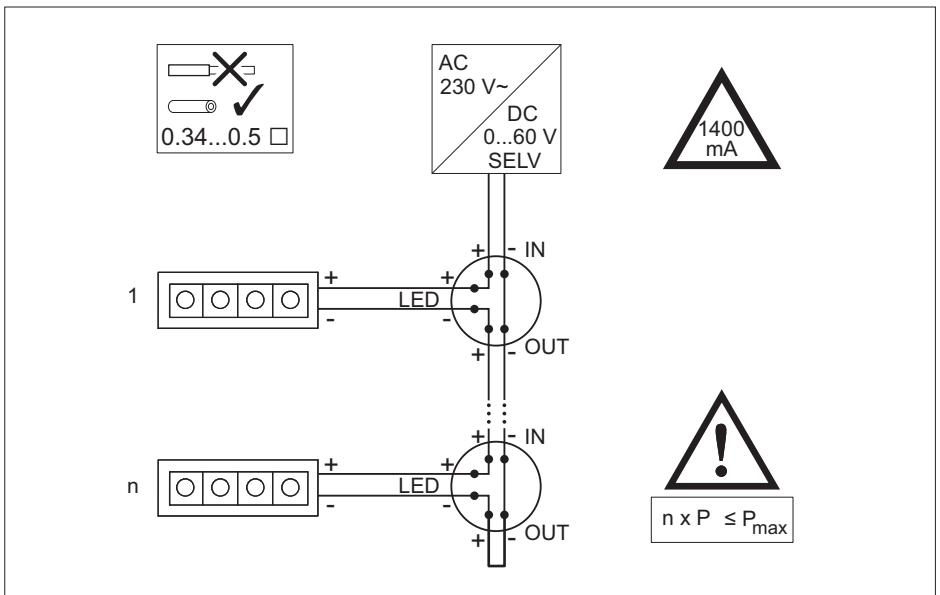

## Reinigung

Beschädigung der Leuchte durch falsche Reinigung möglich.

- » Leuchte vor dem Reinigen ausschalten und abkühlen lassen.
- » Leuchte mit einem angefeuchteten weichen Tuch vorsichtig abwischen. Hartnäckige Verschmutzungen mit ein paar Tropfen Spülmittel entfernen.

## Demontage

**⚠ Spannungsversorgung abschalten!**

- » Demontage in umgekehrter Reihenfolge wie Montage.

## Reparatur

Die Lichtquelle dieser Leuchte ist nicht ersetzbar; wenn die Lichtquelle ihr Lebensende erreicht hat, ist die gesamte Leuchte zu ersetzen.

Eigenständige Reparaturen an der Leuchte sind nicht erlaubt. Defekte Leuchten an die zentrale Kundendienststelle schicken.

## Entsorgung

Verpackungsmaterial umweltgerecht entsorgen.

Defekte Leuchten enthalten keine Problemabfälle und können in den Elektroschrott gegeben werden.

## Zubehör

siehe Datenblätter

## Technische Daten

max. Betriebsstrom	1400 mA
Leistungsaufnahme	
DL2 1x2	8,4 W
DL2 1x4	16,8 W
DL2 1x6	25,2 W
DL2 2x2	16,8 W
DL2 2x4	33,6 W
Umgebungstemperatur	+5 ... +35°C
Schutzklasse	III
Schutzart Leuchte	IP20
Lebensdauer	60.000 h (bei +25°C)

## Cleaning

Damage to the lamp possible due to incorrect cleaning.

- » Switch off the lamp and let it cool down before cleaning.
- » Carefully wipe the lamp with a damp soft cloth. Remove stubborn dirt with a few drops of wash-up liquid.

## Disassembly

**⚠ Switch off the power supply!**

- » Carry out disassembly in reverse order to the assembly.

## Repair

This lamp's light source cannot be replaced; when the light source has reached the end of its life, the entire lamp must be replaced.

Unauthorised repairs to the lamp are not permitted. Send defective lamps to the central customer service office.

## Disposal

Dispose of packaging material in an environmentally sound manner.

Defective lamps do not contain problematic waste and can be disposed of in the electrical waste.

## Accessories

See data sheets

## Technical specifications

Max. operating current	1400 mA
Power consumption	
DL2 1x2	8.4 W
DL2 1x4	16.8 W
DL2 1x6	25.2 W
DL2 2x2	16.8 W
DL2 2x4	33.6 W
Ambient temperature	+5 to +35°C
Protection class	III
Lamp degree of protection	IP20
Service life	60,000 h (at +25°C)

## Kontakt/Contact

Instalighting GmbH  
Hohe Steinert 10  
D 58509 Lüdenscheid  
Tel: +49 2351 65619-0  
www.instalighting.de  
info@instalighting.de



## Download

- ← Benutzerhandbuch herunterladen
- ← Download user manual

## Dokumentnummer/ Document number

100004223

## Ausgabedatum/ Date of issue

21.09.2020